

# 线上调光器



AP-02-00006



AP-02-00007

调光器是一种可以无限调节亮度的控制器，其控制方式为旋钮式操作控制，您可以根据需要将光线调节到合适的照明亮度。符合您的实际需求。

## 技术参数:

电源电压:12-24V

输出:I 频道

输出电流:6A

净重:50 克

工作温度:-20°C~60°C

## 控制方式:



常规发货 552I 母 DC 头，可选 5525 母 DC 头  
接负载线，再接 power 线;确保移动前连接线之间没有短路: \*  
采用旋转控制，功能在左侧:  
当旋钮向右旋转时，亮度逐渐变亮，并在最右侧最大化。# 当  
旋钮向左旋转时，亮度逐渐变暗，当左侧打开时，灯熄灭。

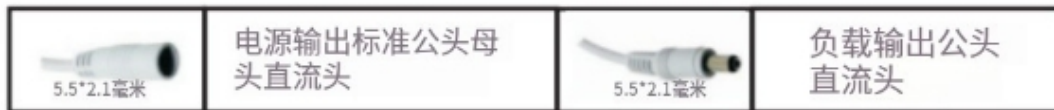

## 产品尺寸:

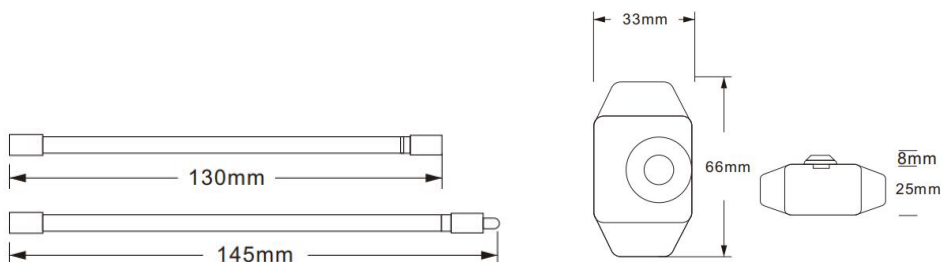

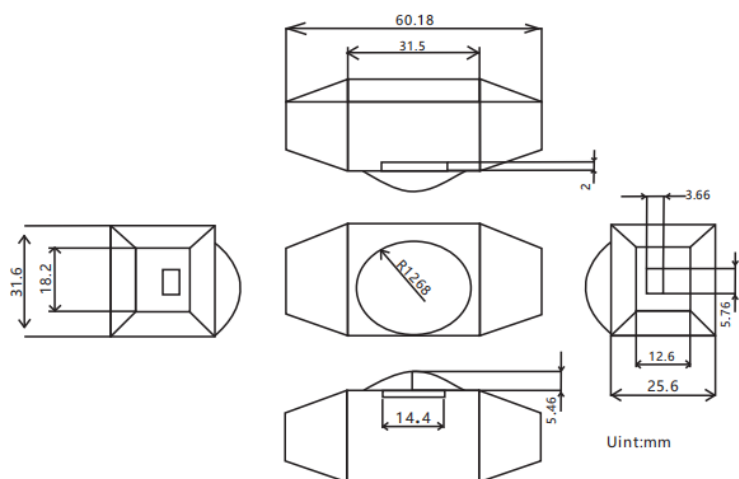

## 产品连接图

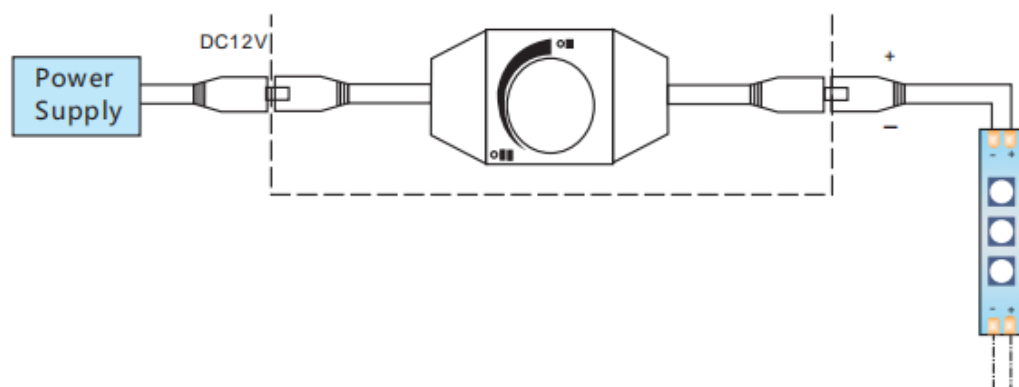

## 注意

- 1.该控制器的输入电压应为 12-24V 直流;
- 2.切勿直接连接两根电线，以防短路;
- 3.导线应按照连接图提供的颜色正确连接;
- 4.本产品保修期为一年，但不包括人为损坏或超负荷工作的情况。

## 产品装箱



参数	尺寸/CM	重量/KG
1PCS	15*10	0.05

100PCS	42*29*30	5.6
--------	----------	-----

## 安装注意事项

- 1、本产品请由具有专业资格的人员进行调试安装。
- 2、本产品不能防水，需避免日晒雨淋，如安装在户外，请用防水箱。
- 3、良好的散热条件会延长 LED 控制器的使用寿命，请把产品安装在通风良好的环境。
4. 请不要在电闪雷鸣，强磁场或者高压场合安装使用此类产品。
- 5、请检查使用的 LED 电源输出电压是否符合产品电压范围要求。
- 6、使用的电线直径大小必须能足够负载连接的 LED 灯具，并确保接线牢固，以免电线过热或接触不良触发事故。
- 7、通电调试前，应确保所有接线正确，以避免因接线错误而导致灯具损坏。

## 售后服务

1. 我司 LED 控制器产品提供终身技术支持和保修服务：  
免费保修：本产品自购买之日起一年内出现质量问题我公司将给予免费维修或更换服务。  
有偿保修：超过免费保修期的产品将收取一定的维修材料成本费用。
2. 以下情况不在免费保修或更换服务范围之内：  
过高电压、超负载、操作不当等人为造成的损坏。  
任何接线错误、水浸(非防水产品)及被私自维修过。  
任何由于运输，敲击，导致的外形严重损坏或严重变形。  
产品外形严重损坏或变形。  
自然灾害以及人力不可抗拒原因造成的损坏，如地震、洪水、火灾等。
3. 本公司对出厂产品最大责任是更换相同型号和数量的产品。
4. 为了能加快维修或者更换的时效，返修产品，请用户注明故障现象、使用环境、故障发生时所做的操作，能确保维修情况得到快速处理。